

Basisbereikbaarheid

Van visie naar uitvoering

Betrokken partijen

- COD (Cluster Openbaar Domein)
 - Staat o.a. in voor onderhoud en inrichting van het openbaar domein
 - Ronald Surmont staat in voor ontwerp en uitvoering van bushaltes binnen het raamcontract
- Mobiliteit
 - Staat o.a. in voor de relatie en contacten met de VVR en De Lijn
 - Jokke Devynck bewaakt de visie van het openbaar vervoer op terrein en is aanspreekpunt voor de richtlijnen van toegankelijke haltes binnen Brugge
- Strategische cel – toegankelijkheidsambtenaar
 - Bewaakt o.a. de toegankelijkheid van het openbaar domein, openbare ruimtes en gebouwen
 - Els Pieraerts onderhoudt de contacten met Inter en ervaringsdeskundigen voor het ontwerpen van toegankelijke haltes
- De Lijn
 - Staat o.a. in voor de exploitatie en beheer van het openbaar vervoer in Vlaanderen
 - Kristof T'Kindt staat wegbeheerders bij in het beoordelen van het ontwerp van toegankelijke haltes

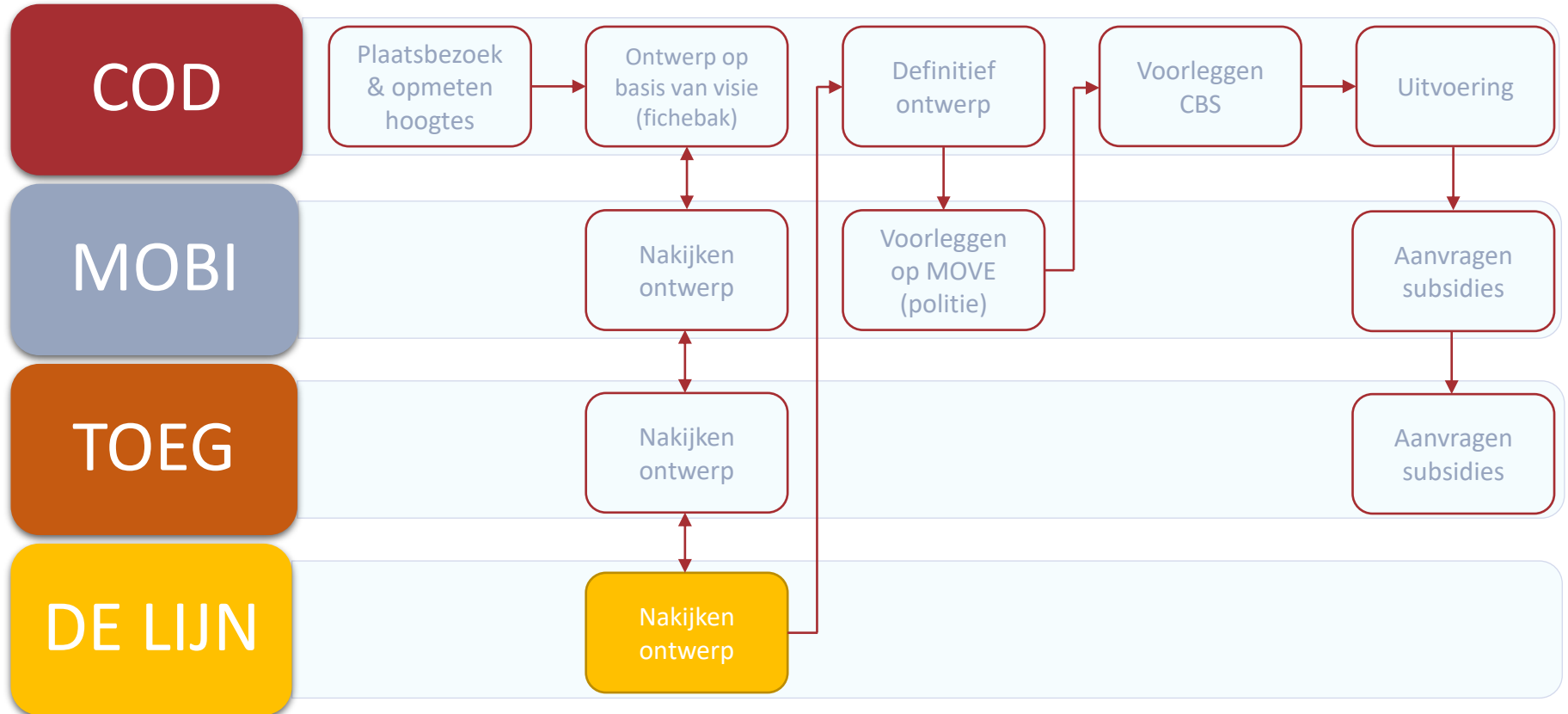

Prioriteiten van nieuwe en aan te passen haltes worden bepaald door Mobiliteit

- Ontwerp heraanleg: aanpassing halte wordt meegenomen in structurele heraanleg

- Prio 1: kan nu al uitgevoerd worden
- Prio 1 - ON HOLD: kan niet uitgevoerd worden vóór BB
⇒ wordt opgeschaald van zodra nieuwe datum gekend

- Prio 2 - A: kan nu al uitgevoerd worden
- Prio 2 - B: kan uitgevoerd worden mits het budget het toelaat (1^e keus)
- Prio 2 - C: kan uitgevoerd worden mits het budget het toelaat (2^e keus)
- Prio 2 - ON HOLD: kan niet uitgevoerd worden vóór BB
⇒ wordt opgeschaald van zodra nieuwe datum gekend
- Prio 2 – Veilige school: kan uitgevoerd worden mits subsidies binnen veilige schoolomgeving

- Prio 3: kan niet uitgevoerd worden binnen huidig beschikbaar budget

GEGEVENS HALTE				STAVAZA							BESLUIT			
Haltenr.	Haltenaam	Locatie	Wegbeheerder	Prioriteit	Plan (In opmaak Opgemaakt Goedgekeurd Gepland In uitvoering Uitgevoerd)	MOVE	CBS	Uitgevoerd	Hoppin	Subsidie (Volledig Gedeeltelijk Niet -toegankelijk)	Opmerkingen To Do's	Conclusie: categorie	Bij schrappen/nieuw: rec	Proefproject haltes VVR Brugge : Halte kan voor invoering BB aangepakt worden.
500601	Zeebrugge Kerk	Schuin tegenover huisnummer 6	Gemeente (SN)		Ontwerpdossier							Schrappen	Geen bediening meer	NEEN
501456	Zeebrugge Kerk	Schuin tegenover huisnummer 6	Gemeente (SN)		Ontwerpdossier				lokaal			VOM/FLEX		
501457	Zeebrugge Kerk (Tram)	Kustlaan	De Lijn (SN)		Ontwerpdossier				lokaal			Behouden		
506457	Zeebrugge Kerk (Tram)	Kustlaan	De Lijn (SN)		Ontwerpdossier	In opmaak			lokaal			Behouden		
502121	Brugge Komvest	Komvest	Gewest		PCV-dossier	In opmaak			lokaal			Behouden		
502628	Brugge Komvest	Walweinststraat 18	Gemeente (SC)		PCV-dossier	In opmaak			lokaal			Behouden		
507121	Brugge Komvest	Komvest thv nr. 52	Gewest		PCV-dossier	In opmaak			lokaal			Behouden		
501461	Zeebrugge Vaart	Schuin tegenover huisnummer 161	Gewest		PCV-dossier							Schrappen	Geen bediening meer	NEEN
506461	Zeebrugge Vaart	Schuin tegenover huisnummer 2	Gewest		PCV-dossier							Schrappen	Geen bediening meer	NEEN
501460	Zeebrugge Vaart (Tram)	Kustlaan	De Lijn (SN)		PCV-dossier							Behouden		
506460	Zeebrugge Vaart (Tram)	Kustlaan	De Lijn (SN)		PCV-dossier							Behouden		
Doorstroming	Assebroek Collegestraat	Zie fichebak: Aanpassen doorstron	Gemeente (SO)	Prio 1	Opgemaakt						StaVaZa navragen To	Nieuw	Nieuwe traject BB	JA
507119	Brugge Coiseau (terminus)	Lodewijk Coiseaukaai 2-4	Gemeente (SN)	Prio 1	In opmaak (SN)	28/07/2021			regionaal			Nieuw	Nieuwe traject BB	NEEN
502817	Brugge Dijver	Dijver 7	Gemeente (SC)	Prio 1	Gepland	25/08/2021	2022_CBS_00460					Behouden		
510608	Brugge Handboogstraat	Vaartstraat thv kruispunt Handbo	Gemeente (SN)	Prio 1	Goedgekeurd	25/08/2021	2021_CBS_02856	EERST TESTFASE			communicatiedienst	Nieuw	Nieuwe traject BB	NEEN
515608	Brugge Handboogstraat	Vaartstraat thv kruispunt Handbo	Gemeente (SN)	Prio 1	Goedgekeurd	25/08/2021	2021_CBS_02856	EERST TESTFASE			communicatiedienst	Nieuw	Nieuwe traject BB	NEEN
???	Brugge Hoogstraat (naamgeving?)	Hoogstraat 7	Gemeente (SC)	Prio 1	Opgemaakt			ON HOLD door schepen MVV				Nieuw		JA
510612	Brugge Molenbrug	Ter hoogte van huisnummer 3-5 (tu	Gemeente (SC)	Prio 1	Gepland	25/08/2021	2022_CBS_00083					Nieuw	Verplaatst	JA
515613	Brugge P+R Wagelwater	Vóór bypass, zie fiche 74	Gemeente (SN)	Prio 1	Uitgevoerd	28/04/2021	2021_CBS_02994	21/03/2022		Volledig		Nieuw	Nieuwe traject BB	JA
510617	Brugge Veemarkt	Sint-Pieterszuidstraat 54 (overzijd	Gemeente (SN)	Prio 1	Goedgekeurd	28/04/2021	2021_CBS_02994					Nieuw	Nieuwe traject BB	NEEN
515617	Brugge Veemarkt	heraanleg	Gemeente (SN)	Prio 1	Goedgekeurd	28/04/2021	2021_CBS_02994					Nieuw	Nieuwe traject BB	NEEN
510621	Sint-Andries Jan Breydelstadion Oost	thv Koning Leopold III-laan 97 ovel	Gemeente (SW)	Prio 1	Goedgekeurd	30/06/2021	2021_CBS_03821					Nieuw	Nieuwe traject BB	NEEN
515621	Sint-Andries Jan Breydelstadion Oost	thv Koning Leopold III-laan 97	Gemeente (SW)	Prio 1	Goedgekeurd	30/06/2021	2021_CBS_03821					Nieuw	Nieuwe traject BB	NEEN
510622	Sint-Andries Oorlogsvrijwilligerlaan	Betferkerlaan thv 167	Gemeente (SW)	Prio 1	Goedgekeurd	30/06/2021	2021_CBS_03821					Nieuw	Verplaatst	NEEN
515622	Sint-Andries Oorlogsvrijwilligerlaan	Betferkerlaan thv 212	Gemeente (SW)	Prio 1	Goedgekeurd	30/06/2021	2021_CBS_03821					Nieuw	Verplaatst	NEEN
Doorstroming	Sint-Andries Pastoriestraat	Zie fichebak: Aanpassen verkeersp	Gemeente (SW)	Prio 1	In opmaak (SW)			Welk budget?			Dringend nakijken er	Nieuw	Nieuwe traject BB	JA
510624	Sint-Andries Zevenbergenlaan	Diksmuidse Heerweg 284	Gemeente (SW)	Prio 1	Goedgekeurd	30/06/2021	2021_CBS_03821					Nieuw	Verplaatst	NEEN
515624	Sint-Andries Zevenbergenlaan	Diksmuidse Heerweg 284	Gemeente (SW)	Prio 1	Goedgekeurd	30/06/2021	2021_CBS_03821					Nieuw	Verplaatst	NEEN
510606	Assebroek Sint-Trudo	(richting Daverlo)	Gemeente (SO)	Prio 1 - ON HOLD	Opgemaakt	25/08/2021	2022_CBS_03806					Nieuw	Nieuwe traject BB	NEEN
515606	Assebroek Sint-Trudo	(richting station)	Gemeente (SO)	Prio 1 - ON HOLD	Opgemaakt	25/08/2021	2022_CBS_03806					Nieuw	Nieuwe traject BB	NEEN
Doorstroming	Brugge Boomgaardstraat - Ridderstraat	Zie fichebak: Aanpassen doorstron	Gemeente (SC)	Prio 1 - ON HOLD	In opmaak			NAKIJEN				Nieuw	Nieuwe traject BB	NEEN
510614	Brugge De Goudblomme	Pathoekeweg 215 (richting Brugge)	Gemeente (SN)	Prio 1 - ON HOLD	Opgemaakt							Behouden	VOM/FLEX	
515614	Brugge De Goudblomme	Pathoekeweg 215 (richting Lissewe	Gemeente (SN)	Prio 1 - ON HOLD	Opgemaakt							Behouden	VOM/FLEX	
510610	Brugge Joe Englishstraat	groenzone, zie fiche 179	Gemeente (SC)	Prio 1 - ON HOLD	In opmaak							Nieuw	Nieuwe traject BB	NEEN
515610	Brugge Joe Englishstraat	Leopold I-laan 57, zie fiche 179	Gemeente (SC)	Prio 1 - ON HOLD	In opmaak							Nieuw	Nieuwe traject BB	NEEN
510614	Brugge Pathoekeweg	Pathoekeweg 215	Gemeente (SN)	Prio 1 - ON HOLD	Opgemaakt							Nieuw	Nieuwe traject BB	NEEN
515614	Brugge Pathoekeweg	Pathoekeweg 390	Gemeente (SN)	Prio 1 - ON HOLD	Opgemaakt							Nieuw	Nieuwe traject BB	NEEN
502147	Brugge Sint-Jansplein	Sint-Jansstraat thv nr. 5	Gemeente (SC)	Prio 1 - ON HOLD	Uitgevoerd							Schrappen	Aanpassing halte/stand	NEEN

Ontwerp

- Opmaak plannen door COD
- Vóór indienen plan, afoetsen door COD met:
 - Dienst mobiliteit (Jokke Devynck)
 - Toegankelijkheidsambtenaar (Els Pieraerts)
 - De Lijn (Kristof T'Kindt)
- Wordt finaal afgeklopt op MOVE (lokale politie)
- Plannen voorleggen aan CBS door COD, advies vragen aan:
 - De Lijn
 - Dienst mobiliteit
 - **Dienst ruimtelijke ordening (ikv erfgoed)**
 - Lokale politie
 - Toegankelijkheidsambtenaar

Uitvoering

- Planning overmaken door COD en min 3 weken vóór concrete uitvoering signaal geven aan:
 - Communicatiedienst (staat in voor bewonersbrief en website)
 - De Lijn (i.k.v. omleiding lijnvoering)
- Einde werken communiceren door COD aan:
 - De Lijn
 - Dienst mobiliteit
 - Toegankelijkheidsambtenaar

Budgetopvolging

- Goedgekeurde vorderingsstaten overmaken door COD aan dienst mobiliteit
 - Met onderverdeling kostprijs per halte
 - Vragen aan aannemer om VS op deze manier op te maken

Subsidies

- Toegankelijkheidsambtenaar (Els) is contactpersoon en vraagt subsidies aan DMOW
 - Dienst mobiliteit levert info en haltefiche aan
 - COD levert kostprijs/factuur aan
- Er wordt een dossier opgemaakt:
 - Per halte (+ eventueel tegenliggende halte met zelfde benaming)



Congres Meer Mobiele Gemeente Workshop Ontwerp Van Haltes

Kristof T'Kindt
Deskundige Doorstroming



Mijn lijn, altijd in beweging



PROCES PLANBEOORDELING HERAANLEG BESTAANDE OF AANLEG NIEUWE TOEGANKELIJKE HALTES KERNNET OF AANVULLEND NET

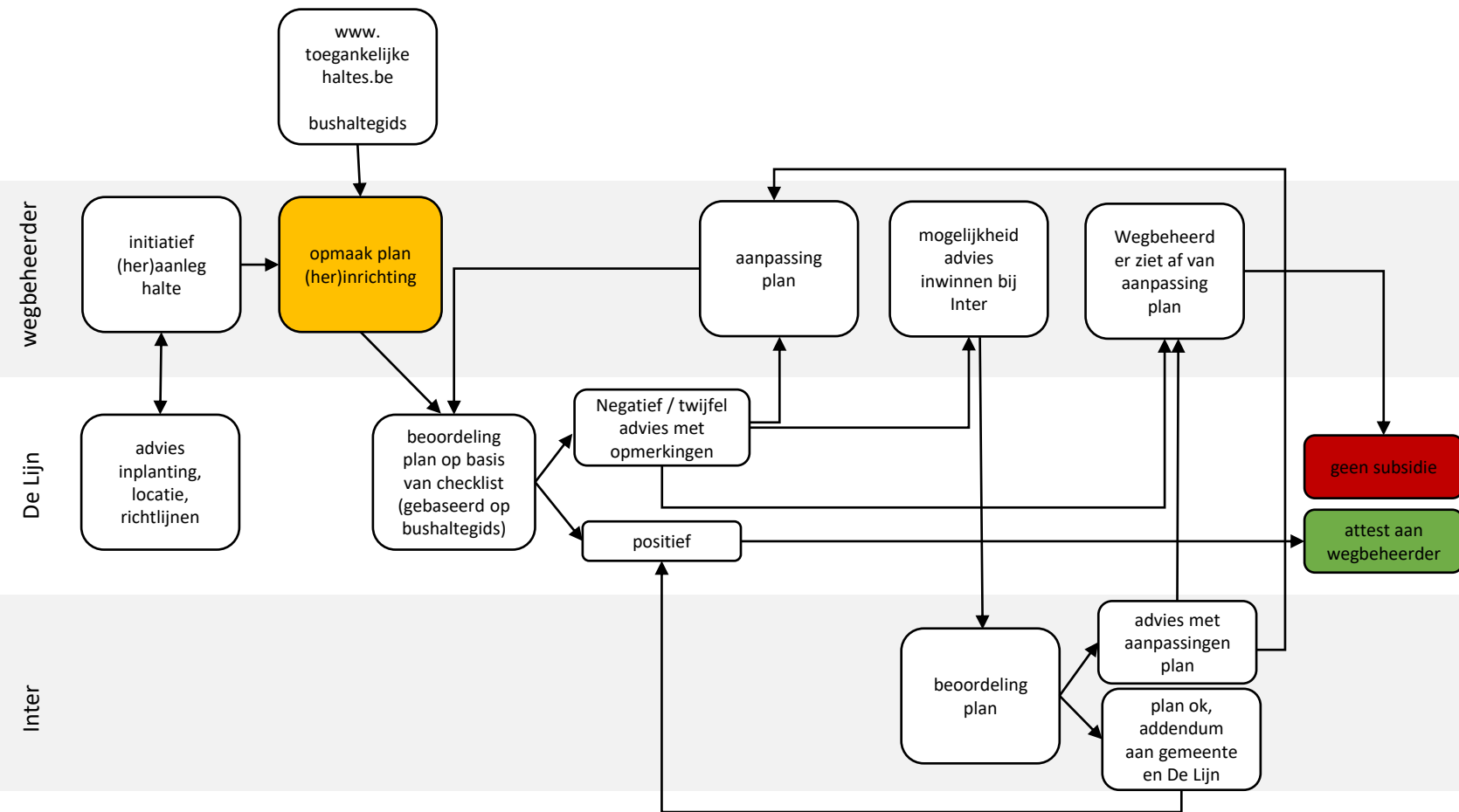

Speerpunten Integraal toegankelijke bushalte

- Aanrijdbare boordsteen
 - kleur: wit
 - 15/16 cm hoog bij haltehaven, 18 cm hoog bij rijbaanhalte
 - lengte i.f.v. type voertuig

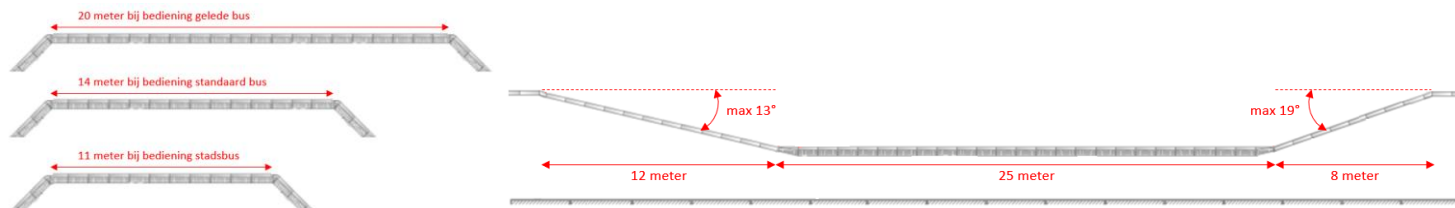

- Obstakelvrije zone i.k.v. op- en afstapzone

- breedte min 2,5 m t.h.v. 2^{de} deur (incl. fietspad indien naadloze overgang en op zelfde maaiveld als perron)



- zone 3 m x 2,5 m

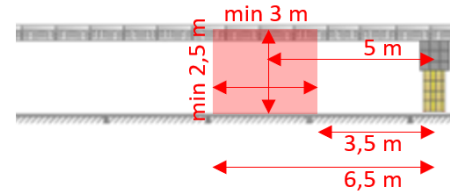

- Obstakelvrije doorgang i.k.v. toegankelijkheid
 - puntversmalling: min 1m doorgang, lijnversmalling: min 1,2m doorgang
 - vrije draairuimte voor of na obstakel min 1,5m x 1,5m

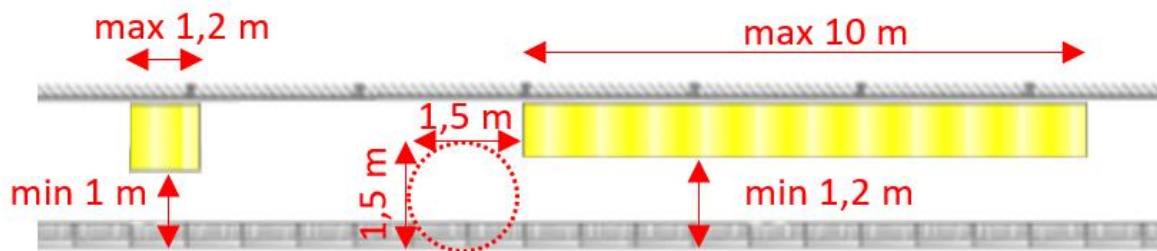

- Obstakelvrije zone i.k.v. overzwaaien bus en spiegel: aan perronboord min 0,9m



- Max dwarselling perron 2%

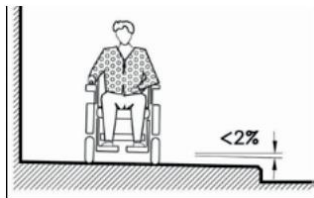

- Perron drempelloos bereikbaar (hellingsgraden langsrichting maximaal 4% of maximaal 7% over maximaal 3m)

Alle richtlijnen zie "Vademecum toegankelijk publiek domein"

2.1.4.1 Drempelloze looproute

2.1.4.3 Buitenhellingen

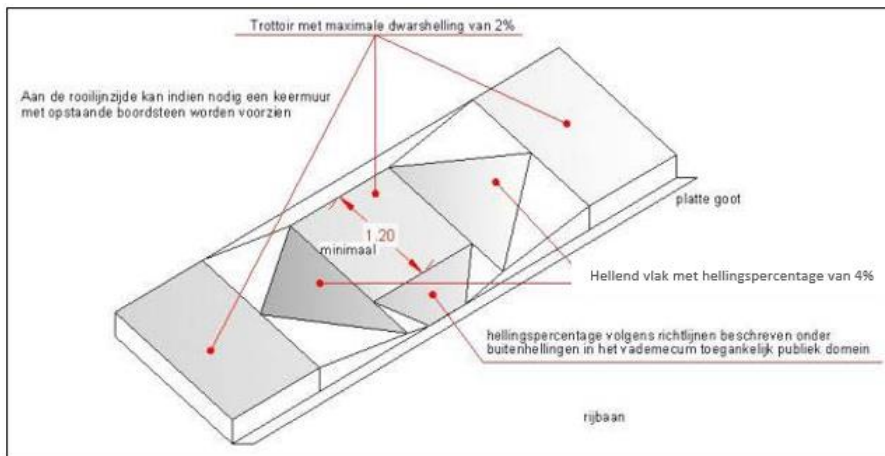

- Tactiele geleiding (ribbeltegel, noppentegel & rubbertegel)

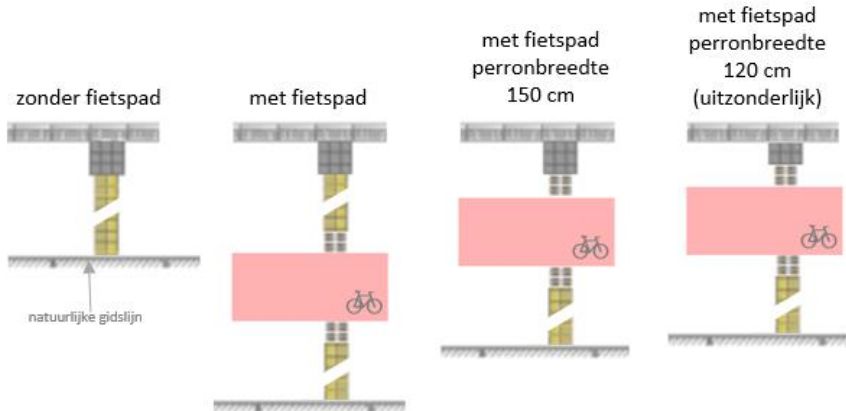
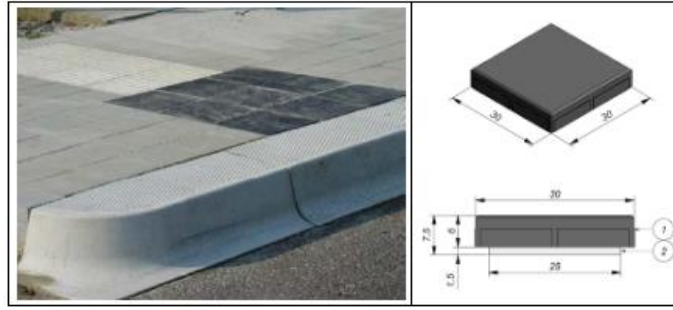
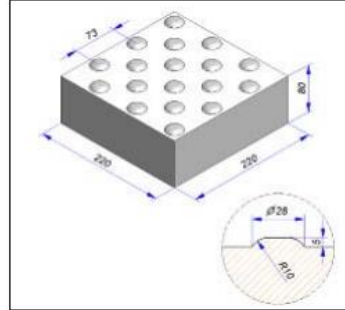
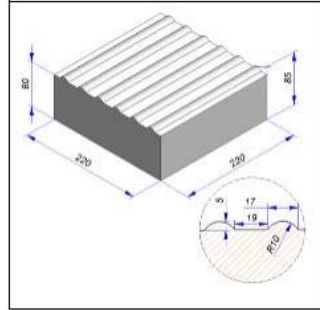

- Oriëntatietegel voor richtingsverandering 60x60cm te voorzien in rubbertegels of 'leeg vlak' van 60x60cm (materialisatie voetpad/perron)



- www.toegankelijkehaltes.be
 - [Regelgeving en richtlijnen | Vlaanderen.be](http://Regelgeving%20en%20richtlijnen%20|%20Vlaanderen.be)
 - Vlaamse richtlijnen inzake mobiliteit

- MOW/AWV
 - Vademecum toegankelijk publiek domein
 - Vademecum voetgangersvoorzieningen
 - Vademecum fietsvoorzieningen
 - Vademecum vergevingsgezinde wegen voor zwakke weggebruikers
 - Dienstorder MOW/AWV/2012/5 (Inplanting en inrichting van halteplaatsen voor openbaar vervoer langs gewestwegen)

- De Lijn
 - Bushaltegids
 - Brochure Toegankelijke haltes
 - Typetekeningen Toegankelijke haltes





Bedankt
voor je aandacht



Mijn lijn, altijd in beweging

